

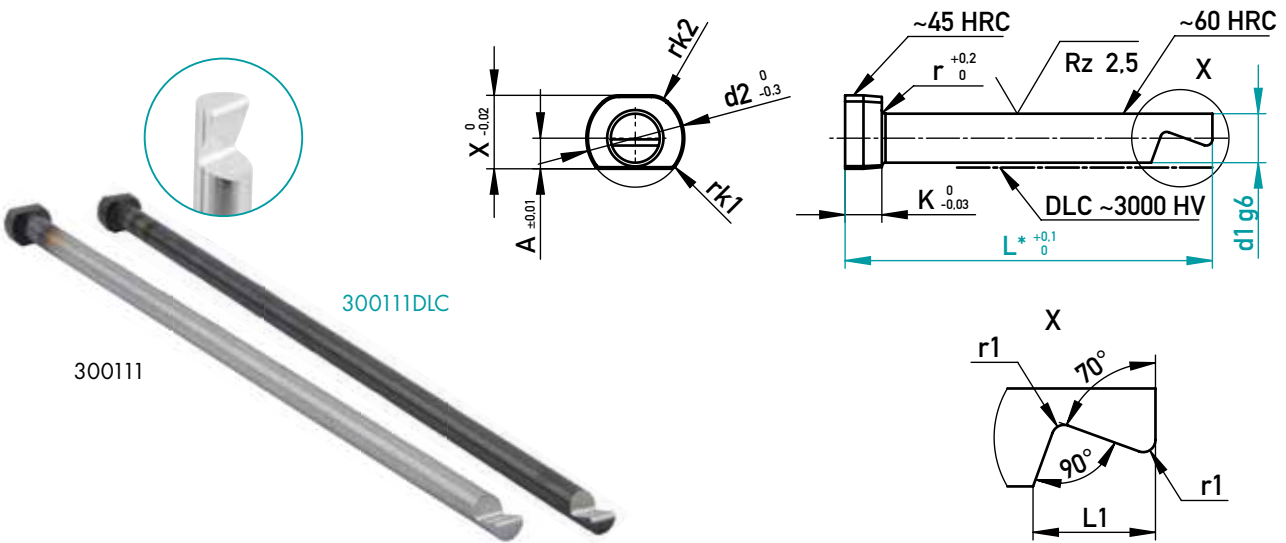

**ESPULSORE TIRA-MATEROZZA - TEMPRATO - TIPO Z**  
 FARKASFOGAS BEÖMLŐCSONK KIHÚZÓ - EDZETT - Z-TÍPUS



**IN SINTESI**

- Il sottosquadro trattiene in posizione la materozza
- Consegnato „pronto all'uso”
- Può essere utilizzato per tutti i materiali plastici
- Tempi di produzione / consegna brevi
- Incisione opzionale
- Dati CAD disponibili online

**ÁTTEKINTÉS**

- Az alámetszés a megfelelő pozícióban tartja a beömlőt
- Használatra kész állapotban történik a szállítás
- Bármilyen műanyaghoz használható kontúr
- Rövid gyártási és szállítási idő
- Feliratozás vevői igény szerint
- CAD-adatok online elérhetőek

~1.2067    ~1.2067 + DLC

r	K	d2	A	X	Y	r2	rk1	rk2	r1	L1	d1	L* - 400
0,3	3	6	2	4,5	8,5	2	0,5	1	0,3	3,8	3	L* = Lunghezza L a richiesta del cliente, per favore specificare al momento dell'ordine/ Hossz (L) az ügyfél kívánsága szerint, kérjük a rendelésnél megadni
0,3	3	8	2,5	6	11	2,5	0,5	2	0,5	5	4	
0,3	3	10	3,5	8	12,5	3	1,25	2,5	0,5	6,2	5	
0,5	5	12	4	9	16	4	1,25	2,5	1	7,5	6	
0,5	5	14	5	11	18	4,5	1,5	3	1	10	8	
0,5	5	16	6	13	20	5	1,5	3	1	12,5	10	
0,8	7	18	7	15	22	5,5	1,5	3	1	15	12	

✉ 300111/d1-L • ✉ 300111DLC/d1-L

**SEDE DI INSTALLAZIONE • BEÉPÍTÉSI HELY**

