

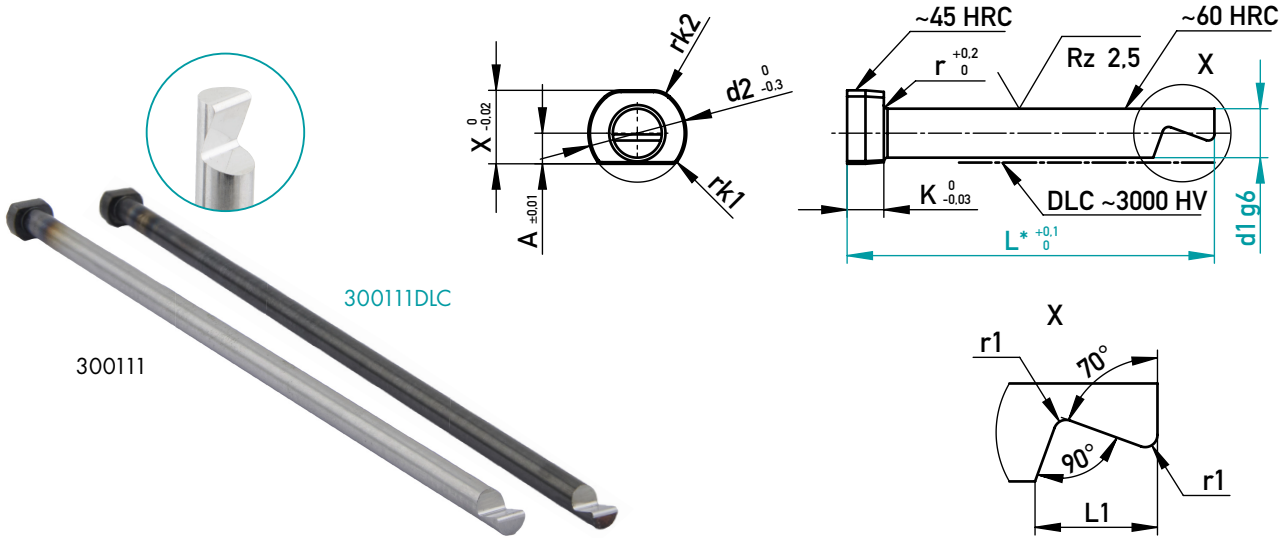

EXTRATOR DE RETENÇÃO DO GITO – TEMPERADO – TIPO Z
 EXPULSOR DE SUJECIÓN DEL BEBEDERO – TEMPLADO – TIPO Z



INFORMAÇÃO BÁSICA

- ▶ O corte inferior mantém o jito em posição
- ▶ Entregue „pronto para usar“
- ▶ O perfil de retenção pode ser usado para todos os plásticos
- ▶ Rápida produção / entrega rápida
- ▶ Gravação opcional
- ▶ Dados CAD disponíveis online

INFORMACIÓN BÁSICA

- ▶ El rebaje mantiene el bebedero en posición
- ▶ Entregado „listo para usar“
- ▶ El perfil de retención se puede utilizar para todos los plásticos
- ▶ Rápida producción / entrega corta
- ▶ Grabado opcional
- ▶ Datos CAD disponibles en línea

~1.2067 ~1.2067 + DLC

r	K	d2	A	X	Y	r2	rk1	rk2	r1	L1	d1	L* - 400
0,3	3	6	2	4,5	8,5	2	0,5	1	0,3	3,8	3	L* = Comprimento „L“ conforme pedido do cliente, por favor indicar quando encomendar/ Longitud „L“ a pedido del cliente, por favor indicarlo en su pedido
0,3	3	8	2,5	6	11	2,5	0,5	2	0,5	5	4	
0,3	3	10	3,5	8	12,5	3	1,25	2,5	0,5	6,2	5	
0,5	5	12	4	9	16	4	1,25	2,5	1	7,5	6	
0,5	5	14	5	11	18	4,5	1,5	3	1	10	8	
0,5	5	16	6	13	20	5	1,5	3	1	12,5	10	
0,8	7	18	7	15	22	5,5	1,5	3	1	15	12	

✉ 300111/d1-L • ✉ 300111DLC/d1-L

MONTAGEM • MONTAJE

